

EN 81-20 EN 81-50

SPECIALIST FÜR
SICHERHEITSKOMPONENTEN
FÜR AUFZÜGE

DYNATECH® 2019/09

Produktsortiment

GESCHWINDIGKEITSBEGRENZER AN BORD

QUASAR T-25
GESCHWINDIGKEITSBEGRENZER
ZUSAMMEN MIT DER FANGVORRICHTUNG
INTEGRIERTER

Wird im Auslösegestänge T-25 montiert, wo die ASG-Bremfangvorrichtung eingebaut ist.

Auslösegeschwindigkeit = $0,3 \div 2,33$ m/s
Nenngeschwindigkeit ≤ 2 m/s
Ø Rollen = 120 mm; Ø Seil = 4 mm
Gehärtete Rille
Übergeschwindigkeitskontakt
Elektrische Fernauslösung
UCM verfügbar
EN 81-20 /50 erfüllt



€ 1027

QUASAR SV
GESCHWINDIGKEITSBEGRENZER
AN BORD

Auslösegeschwindigkeit = $0,3 \div 2,63$ m/s
Nenngeschwindigkeit $\leq 2,18$ m/s
Ø Rollen = 120 mm; Ø Seil = 4 mm
Gehärtete Rille
Übergeschwindigkeitskontakt
Elektrische Fernauslösung
UCM verfügbar. EN 81-20 /50 erfüllt



€ 1027

STAR
GESCHWINDIGKEITSBEGRENZER
AN BORD

Auslösegeschwindigkeit = $0,35 \div 2,72$ m/s
Nenngeschwindigkeit $\leq 2,3$ m/s
Ø Rollen = 200 mm; Ø Seil = 6 mm
Übergeschwindigkeitskontakt. Elektrische Fernauslösung.
UCM verfügbar. EN 81-20 /50 erfüllt



€ 1027

STAR PLUS
GESCHWINDIGKEITSBEGRENZER
AN BORD

Auslösegeschwindigkeit = $0,35 \div 2,72$ m/s
Nenngeschwindigkeit $\leq 2,3$ m/s
Ø Rollen = 200 mm; Ø Seil = 6 mm
Übergeschwindigkeitskontakt. Elektrische Fernauslösung.
Drehimpulsgeber (optional).
UCM verfügbar. EN 81-20 /50 erfüllt

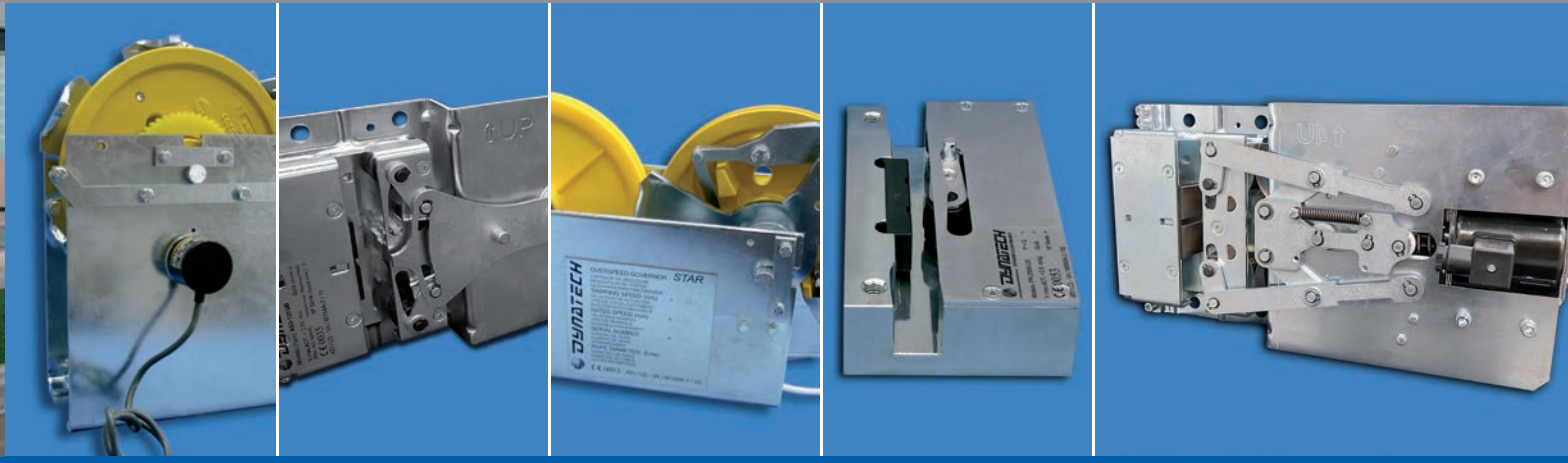
SPANNSYSTEME FÜR ON-BOARD-BEGRENZER

STANDARD-SPANNSYSTEM

Spannfeder
Inklusive Schlaffseilschalter

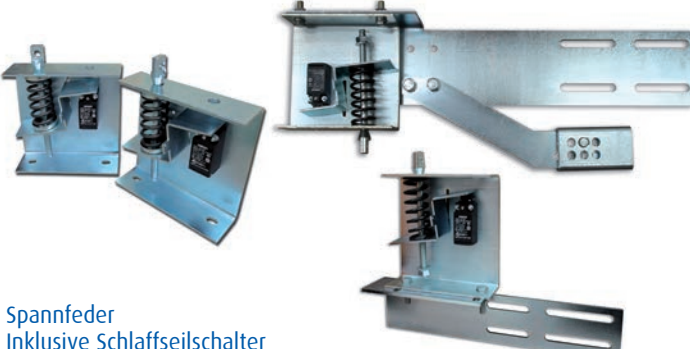

ROLLER-SPANNSYSTEM

Spannfeder
Inklusive Schlaffseilschalter
Ideale Spanner für Anlagen mit Schachtkopf und -grube mit kleinen Abmessungen



LASTMESSEINRICHTUNGEN

ECO
ELEKTROMECHANISCHE
LASTMESSEINRICHTUNG

Die Lastmessung basiert auf der Verformung des Isolationselementes
Versorgung: 12 - 32 V DC
Überlast-Relais: (NC o NO)
akkustisches Überlastsignal



ELEKTRONISCHE GERÄTE-UCM

SD-BOX
PESSRAL UCM-KONTROLLVORRICHTUNG

Dieses System dient zur Feststellung einer unbeabsichtigten Fahrkorbbewegung (UCM) bei geöffneten Türen.
Stromversorgung:
• Stromversorgung 24 VDC
• Akkuversorgung 12 VDC, 1,5 Ah
Ausgänge:
• Kontakt des Sicherheitskreises
• Spule der Sperreinrichtung (COIL): 24 VDC
EN 81-20/50 erfüllt
Sicherheitskategorie SIL 2



Leading innovation



Dynatech, Dynamics & Technology, S.L.

Polígono Ind. de Pina de Ebro
Sector C, p-9
50750 Pina de Ebro
España [Spain]
info@dynatech-elevation.com
www.dynatech-elevation.com

[T] +34 976 165 860
[F] +34 976 165 964



SPERRFANGVORRICHTUNGEN

IN-3000 / IN-3000 G10 SPERRFANGVORRICHTUNG

€ 1027



Für Auslösegeschwindigkeit 1 m/s:
P+Q max. bei 8 mm Schiene gezogen = 2480 kg
P+Q max. bei 9 mm Schiene gezogen = 2837 kg
P+Q max. bei 9 mm Schiene bearbeitet = 1855 kg
P+Q max. bei 10 mm Schiene gezogen = 3364 kg
Schienebeschaffenheit: gezogen oder bearbeitet und geölt oder trocken.
EN 81-20 /50 erfüllt

IN-6000 SPERRFANGVORRICHTUNG

€ 1027



Für Auslösegeschwindigkeit 1 m/s:
P+Q max. Schiene gezogen = 6601 kg
P+Q max. Schiene bearbeitet = 5295 kg
Schienebeschaffenheit: gezogen oder bearbeitet und geölt oder trocken.
Zulässige Schienenkopfstärken: 16 mm
EN 81-20 /50 erfüllt

BREMSFANGVORRICHTUNGEN

PQ-4000-UD DOPPELT WIRKEND

€ 1027

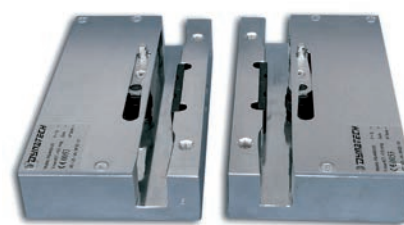

Minimum P+Q = 2173 kg
Maximum P+Q = 4023 kg
Max. Va = 2,5 m/s
Schienebeschaffenheit: bearbeitet und geölt.
Zulässige Schienenkopfstärken: 7 bis 16 mm
Mindestlaufflächenbreite = 25 mm
EN 81-20 /50 erfüllt

PR-2000-UD DOPPELT WIRKEND

€ 1027

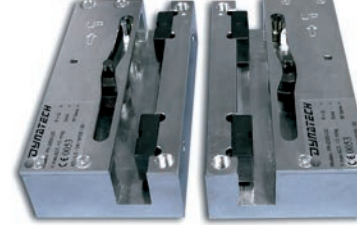

Minimum P+Q = 537 kg
Maximum P+Q = 1222 kg
Max. Va = 2,0 m/s
Schienebeschaffenheit: gezogen und geölt.
Zulässige Schienenkopfstärken: 5 bis 16 mm
Mindestlaufflächenbreite = 25 mm
EN 81-20 /50 erfüllt

PR-2500-UD V.35 DOPPELT WIRKEND

€ 1027



Minimum P+Q = 613 kg
Maximum P+Q = 1955 kg
Max. Va = 2,5 m/s
Schienebeschaffenheit: gezogen oder bearbeitet und geölt.
Zulässige Schienenkopfstärken: 7 bis 16 mm
Mindestlaufflächenbreite = 25 mm
EN 81-20 /50 erfüllt

PR-2500-UD V.50 DOPPELT WIRKEND

€ 1027



Minimum P+Q = 613 kg
Maximum P+Q = 1955 kg
Max. Va = 2,5 m/s
Schienebeschaffenheit: gezogen oder bearbeitet und geölt.
Zulässige Schienenkopfstärken: 7 bis 16 mm
Mindestlaufflächenbreite = 25 mm
EN 81-20 /50 erfüllt

AUSLÖSEGESTÄNGE

T-1 AUSLÖSEGESTÄNGE AUSZIEHBAR



Für Stichtmaß: von 600 bis 4000 mm
Sicherheitsschalter (Optional)
Zu verwenden mit: Sperrfangvorrichtungen

T-3 / T-2 AUSLÖSEGESTÄNGE AUSZIEHBAR

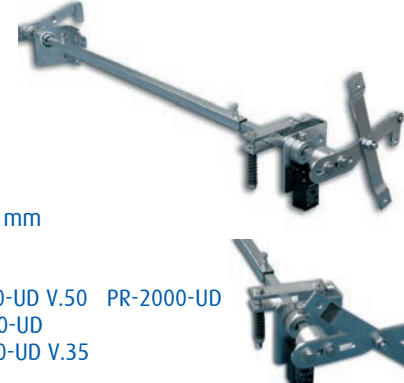

Für Stichtmaß: von 600 bis 4000 mm
Sicherheitsschalter (Optional)
T-3: Zu verwenden mit: PR-2500-UD V.50 PR-2000-UD PQ-4000-UD
T-2: Zu verwenden mit: PR-2500-UD V.35

ASG AUSLÖSUNGEN

T-25 / T-25 UD AUSLÖSEGESTÄNGE AUSZIEHBAR



Für Stichtmaß: von 600 bis 4000 mm
Sicherheitsschalter (Optional).

T-25 XL / T-25 UD XL



von 600 bis 2600 mm

ELEKTROMECHANISCHE FANGVORRICHTUNGEN

UNIDIREKTIONALE eASG ELEKTROMECHANISCHE AUSLÖSUNG



Bauteil für den Betrieb mit laut Norm zertifizierten elektronischen Vorrichtungen SIL 3 konstruiert

Fangvorrichtungen: Komplettes Sortiment der ASG Gleitfangvorrichtungen.
Stromversorgung:
• 24 VDC

BIDIREKTIONALE eASG ELEKTROMECHANISCHE AUSLÖSUNG

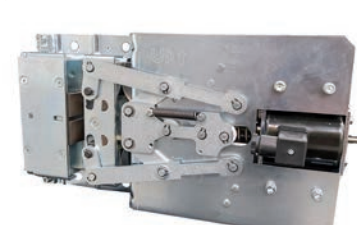

Bauteil für den Betrieb mit laut Norm zertifizierten elektronischen Vorrichtungen SIL 3 konstruiert

Fangvorrichtungen: Komplettes Sortiment der ASG Gleitfangvorrichtungen.
Stromversorgung:
• 24 VDC

BEFESTIGUNGSSYSTEM

RENO BEFESTIGUNGSSYSTEM FÜR NEUE ODER BEREITS BESTEHENDE RAHMEN

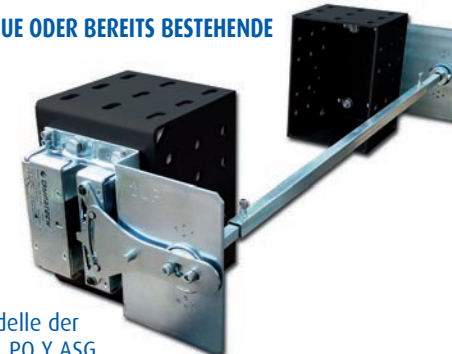

Fangvorrichtungen: Alle Modelle der Bremsfangvorrichtungen PR, PQ Y ASG.

Begrenzer: Quasar T-25

BREMSFANGVORRICHTUNGEN MIT SEITLICHER VERSCHIEBUNG

ASG-100 ASG-120 ASG-121 ASG-221 ASG-65 EINFACH WIRKEND

€ 1027

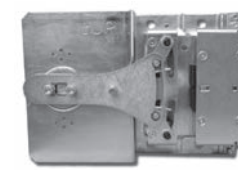

ASG-100 UD ASG-120 UD ASG-121 UD ASG-221 UD ASG-65 UD DOPPELT WIRKEND



	ASG-100 ASG-100 UD	ASG-120 ASG-120 UD	ASG-121 ASG-121 UD	ASG-221 ASG-221 UD	ASG-65 ASG-65 UD
Gezogen geölt		Bearbeitet geölt	Bearbeitet trocken	Bearbeitet trocken	Gezogen geölt
Masse					
Min	515 kg	693 kg	598 kg	754 kg	790 kg
Max	2139 kg	4233 kg	4019 kg	3284 kg	2214 kg
Max Tandemausführung	4278 kg	8466 kg	8038 kg	6568 kg	4428 kg
Zulässige Schienenkopfstärken					7 to 16 mm
Mindestlaufflächenbreite					≥ 25 mm = 20 mm
Max. Va	2,33 m/s			3,9 m/s	2,33 m/s
EN 81-20/50 erfüllt					HIGH SPEED

TANDEMAUSFÜHRUNG



Zu verwenden mit:
T-25 /T-25 UD
T-2 & T-3

Sicherheitsschalter (Optional).

GESCHWINDIGKEITSBEGRENZER

QUASAR DOPPELT WIRKEND GESCHWINDIGKEITSBEGRENZER

€ 1027



Auslösegeschwindigkeit = 0,3 ÷ 2,63 m/s
Nenngeschwindigkeit <= 2,18 m/s
Ø Rollen = 120 mm
Ø Seil = 6mm/6,5mm
Gehärtete Rille
Übergeschwindigkeitskontakt
Elektrische Fernauslösung
EN 81-20 /50 erfüllt

VEGA DOPPELT WIRKEND GESCHWINDIGKEITSBEGRENZER

€ 1027

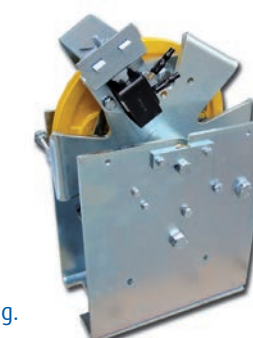

Auslösegeschwindigkeit = 0,4 ÷ 2,87 m/s
Nenngeschwindigkeit <= 2,4 m/s
Ø Rollen = 200 mm;
Ø Seil = 6mm/6,3mm/6,5mm
Gehärtete Rille (optional).
Optional: Elektrische Fernauslösung und Rückstellung.
UCM verfügbar. EN 81-20 /50 erfüllt

VEGA PLUS DOPPELT WIRKEND GESCHWINDIGKEITSBEGRENZER MIT DREHIMPULSGEBER

€ 1027

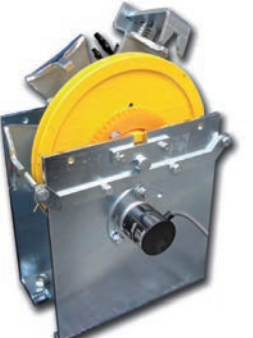

Drehimpulsgeber (optional)
gleichen Eigenschaften wie VEGA.

VEGA HS DOPPELT WIRKEND GESCHWINDIGKEITSBEGRENZER

€ 1027

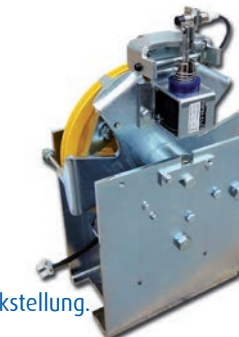

Auslösegeschwindigkeit = 2,87 ÷ 4,2 m/s
Nenngeschwindigkeit <= 3,4 m/s
Ø Rollen = 200 mm;
Ø Seil = 6mm/6,3mm/6,5mm
Gehärtete Rille (optional).
Optional: Elektrische Fernauslösung und Rückstellung.
UCM verfügbar. EN 81-20 /50 erfüllt

VEGA 300 DOPPELT WIRKEND GESCHWINDIGKEITSBEGRENZER

€ 1027

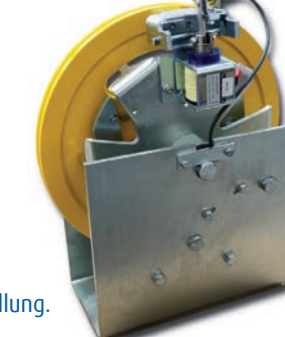

Auslösegeschwindigkeit = 0,5 ÷ 4,2 m/s
Nenngeschwindigkeit <= 3,4 m/s
Ø Rollen = 300mm
Ø Seil = 6mm / 6,5mm
Prüfrille (optional).
Gehärtete Rille (optional).
Optional: Elektrische Fernauslösung und Rückstellung.
UCM verfügbar. EN 81-20 /50 erfüllt

LBDs FAMILY DOPPELT WIRKEND GESCHWINDIGKEITSBEGRENZER

€ 1027

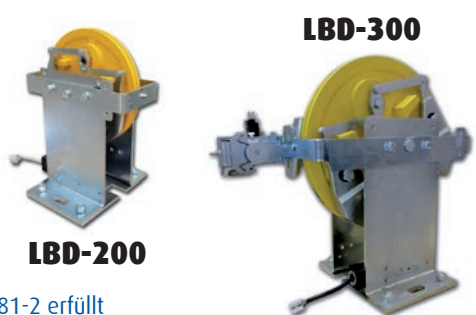

EN 81-1; EN 81-2 erfüllt
Weitere Informationen: www.dynatech-elevation.com

TENSING PULLEYS

SPANNGEWICHT COMPACT 126



FEDERSPANNROLLE

Federspannrolle
Stahlrolle.
Seilspanner, der das eventuelle Nachspannen des Seils erleichtert.
Seilentspannungskontakt.
Seilaustrittsschutz.

SPANNGEWICHT COMPACT 200

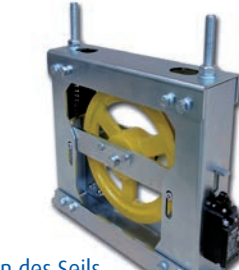

Federspannrolle
Gussrolle.
Seilspanner, der das eventuelle Nachspannen des Seils erleichtert.
Inklusive Seilentspannungskontakt.
Inklusive Seilaustrittsschutz.

SPANNROLLE 200



SPANNGEWICHT

Inklusive Schlaffseilschalter.
Inklusive Seilaustrittsschutz.
Inklusive Abdeckblech.
Inklusive M14 Schienenbefestigung.

SPANNROLLE 300

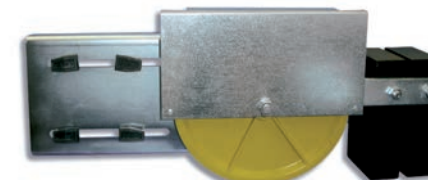

Inklusive Schlaffseilschalter.
Inklusive Seilaustrittsschutz.
Inklusive Abdeckblech.
Inklusive M14 Schienenbefestigung.